

1x **2x**

ORO33160 ORO DALAS LINK I

PL Zestaw do montażu liniowego sprzedawany oddzielnie / EN Linear mounting kit sold separately / DE Lineares Montageset separat erhältlich / CZ Sada pro lineární montáž se prodává samostatně / SK Súprava na lineárnu montáž sa predáva samostatne / HU A lineáris szerelőkészlet külön kapható / GR Το kit γραμμικής τοποθέτησης πωλείται ξεχωριστά / PT Kit de montagem linear vendido separadamente / HR Set za linearnu montažu prodaje se zasebno / RU Набор для линейного монтажа продается отдельно / RO Setul pentru montaj liniar se vinde separat / UA Набор для лінійного монтажу продається окремо / LT Linijinio montavimo rinkinys parduodamas atskirai / LV Lineārās montāžas komplekts tiek pārdots atsevišķi / EE Lineaarse paigalduskomplekt müüakse eraldi / DK Lineært monteringsset sælges separat / SE Linjärt monteringskit säljs separat / NO Lineært monteringssett selges separat **ORO DALAS LINK I (ORO33160)**

PL Ustawienia referencyjne 4000K / EN Reference settings 4000K / DE Referenzeinstellungen 4000K / CZ Referenční nastavení 4000K / SK Referenčné nastavenia 4000K / HU Referencia beállítások 4000K / GR Ρυθμίσεις αναφοράς 4000K / PT Configurações de referência 4000K / HR Referentna postavka 4000K / RU Опорные настройки 4000K / RO Setări de referință 4000K / UA Опорні налаштування 4000K / LT Referencinės nuostatos 4000K / LV Atsauce iestatījumi 4000K / EE Viite seaded 4000K / DK Referencindstillinger 4000K / SE Referensinställningar 4000K / NO Referanseinnstillinger 4000K

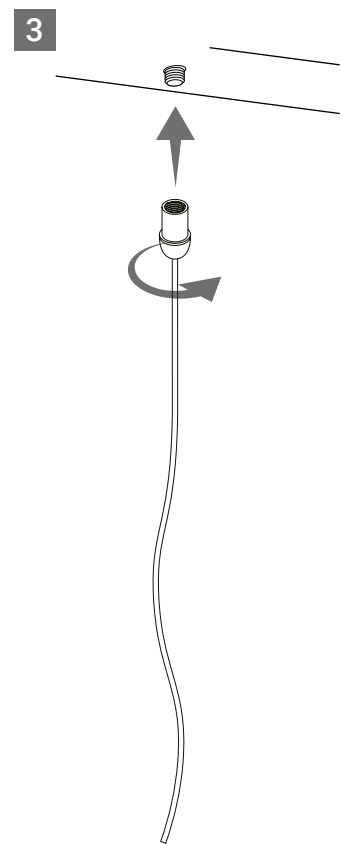
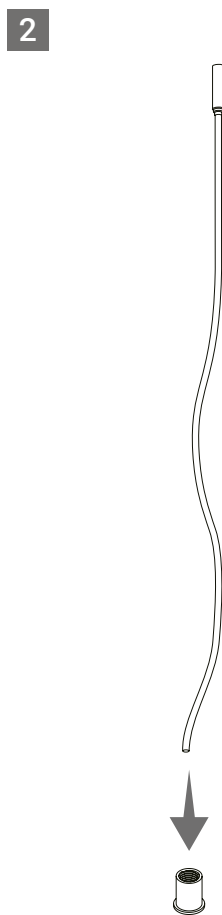
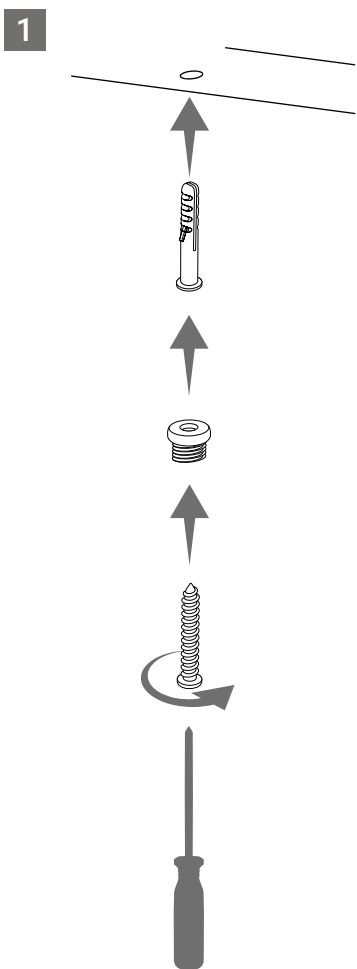

4

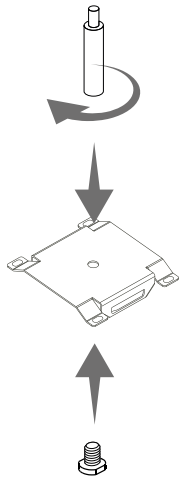

5

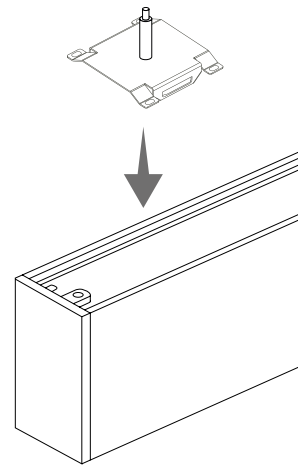

6

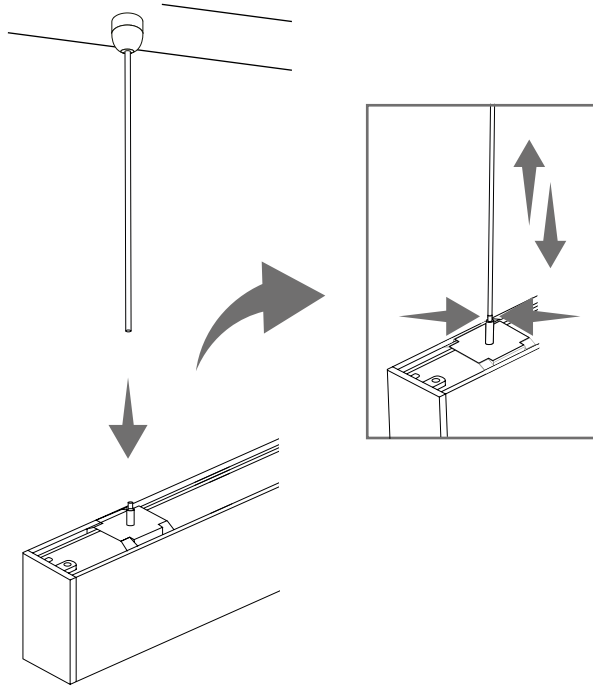

7

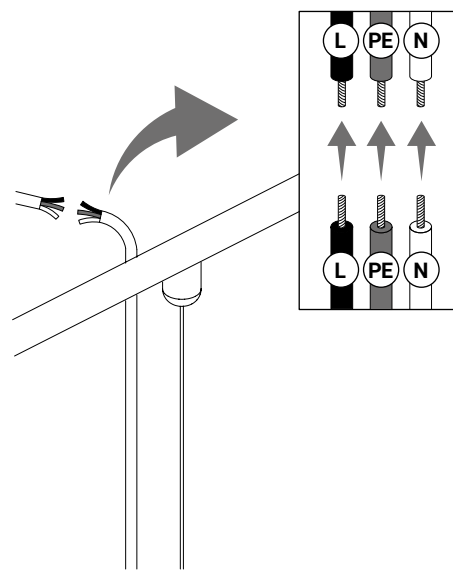

8

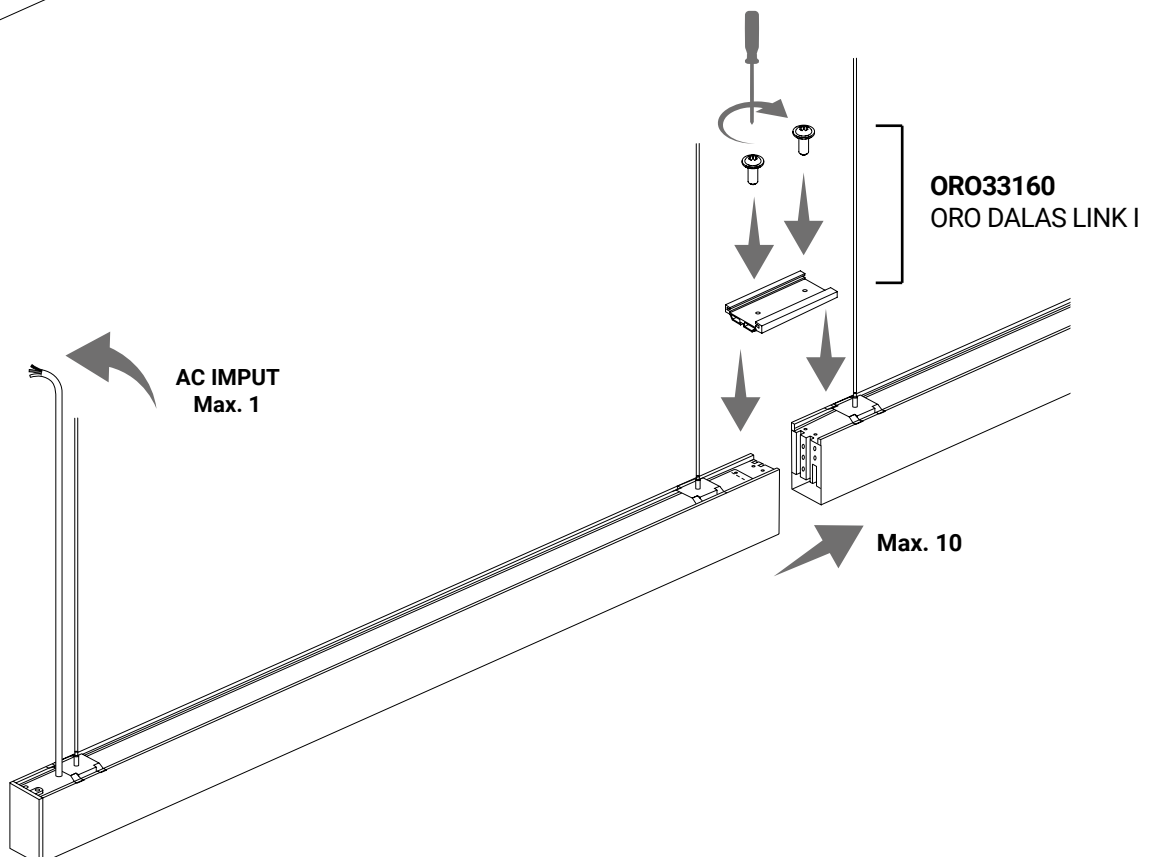

PL Źródło światła zawarte w tej oprawie może być wymieniane jedynie przez producenta, jego przedstawiciela serwisowego lub podobną osobę posiadającą odpowiednie kwalifikacje.

W przypadku uszkodzenia zewnętrznego elastycznego przewodu tej oprawy, należy go wymienić wyłącznie przez producenta, jego przedstawiciela serwisowego lub podobną osobę posiadającą odpowiednie kwalifikacje, aby uniknąć zagrożenia. Montaż może wymagać porady od osoby posiadającej odpowiednie kwalifikacje.

EN The light source contained in this luminaire shall only be replaced by the manufacturer or his service agent or a similar qualified person
If the external flexible cable of this luminaire is damaged, it shall be exclusively replaced by the manufacturer or his service agent or a similar qualified person in order to avoid a hazard.
Installation may require advice from a qualified person.

DE Die Lichtquelle in dieser Leuchte darf nur vom Hersteller oder seinem Servicevertreter oder einer ähnlich qualifizierten Person ausgetauscht werden.
Falls das externe flexible Kabel dieser Leuchte beschädigt ist, muss es ausschließlich vom Hersteller oder seinem Servicevertreter oder einer ähnlich qualifizierten Person ausgetauscht werden, um Gefahren zu vermeiden.
Die Installation kann die Beratung durch eine qualifizierte Person erfordern.

CZ Zdroj světla obsažený v této svítidlo smí být vyměněn pouze výrobcem, jeho servisním zástupcem nebo podobně kvalifikovanou osobou.
Pokud je vnější flexibilní kabel tohoto svítidla poškozen, musí být výhradně vyměněn výrobcem, jeho servisním zástupcem nebo podobně kvalifikovanou osobou, aby se předišlo nebezpečí.
Klempový blok není součástí. Instalace může vyžadovat radu od kvalifikované osoby.

SK Zdroj svetla obsiahnutý v tejto svietidle smie byť vymenený len výrobcem, jeho servisným zástupcom alebo podobne kvalifikovanou osobou.
Ak je vonkajší flexibilný kábel tohto svietidla poškodený, musí byť výhradne vymenený výrobcem, jeho servisným zástupcom alebo podobne kvalifikovanou osobou, aby sa predišlo nebezpečenstvu.
Inštalácia môže vyžadovať radu od kvalifikovanej osoby.

HU Az ebben a lámpatestben található fényforrás csak a gyártó, annak szervizügynöke vagy hasonlóan képzett személy cserélheti ki.
Ha a lámpatest külső flexibilis kábele sérült, azt kizárólag a gyártó, annak szervizügynöke vagy hasonlóan képzett személy cserélheti ki a veszély elkerülése érdekében.
A telepítéshez szakértői tanácsra lehet szükség.

PL Przeczytaj i postępuj zgodnie z instrukcją użytkownika: Ryzyko porażenia prądowego oraz pożaru:

- W celu uniknięcia porażenia prądowego, przed montażem lub czynnościami serwisowymi należy się upewnić, że napięcie zasilania jest odłączone na wyłącznik głównym.
- Oprawa musi być zainstalowana przez wykwalifikowanego elektryka.
- Oprawy nie można użytkować w środowisku wilgotnym. Oprawa posiada stopień ochrony IP20.
- Produkt można użytkować w otoczeniu o temperaturze od -10°C do +40°C.
- Produkt wrażliwy na polaryzację, należy zapewnić odpowiednią podłączenie. L- Linia, N - Neutralny, PE - uziemienie.
- Niedopuszczalne jest montowanie uszkodzonej oprawy!**
- Nie dotykać elektronicznych części, wrażliwe na wyładowania.
- Nie patrzeć bezpośrednio na wiązkę światła z bliskiej odległości.
- W celu uniknięcia zarysowań oraz zabrudzeń optycznych części lampy, folię chroniącą należy usunąć po zainstalowaniu.
- Do montażu należy używać rękawic ESD.
- Produkt można montować w sposób natynkowy lub podwieszany.
- Uszkodzoną oprawę należy wymienić na nową – oprawa nie jest przeznaczona do naprawy.

Należy zweryfikować czy napięcie zasilania jest zgodne z wymaganiami podanymi na opakowaniu. Zgodnie z przepisami Ustawy z dnia 11 września 2015 r. o ZSEiE zabronione jest umieszczenie łącznie z innymi odpadami zużytego sprzętu oznakowanego symbolem przekreślonego kosza. Użytkownik, chcąc pozbyć się sprzętu elektronicznego i elektrycznego, jest zobowiązany do oddania go do punktu zbierania zużytego sprzętu. W sprzęcie nie znajdują się składniki niebezpieczne, które mają szczególnie negatywny wpływ na środowisko i zdrowie ludzi. Mogą Państwo przyczynić się do ochrony środowiska!

EN Read and follow all safety instructions: Risk of Shock or Fire :

- To avoid possible electric shock, be sure that power is turned off at fuse box or circuit breaker before installation or servicing of the fixture. For safest operation read and become familiar with complete installation instructions prior to use
- This luminaire must be installed by qualified licensed electrician and in accordance with the NEC or your local electrical code.
- Do not use the lamp fixture in high humidity or wet areas. The lamp fixture is IP20 rated only.
- The operating temperature ranges from -10°C to +40°C.
- This product is polarity-sensitive. Verify correct polarity of wiring connections. L - line voltage; N - neutral; PE - protective earth.
- Do not install the lamp fixture if damaged!
- Do not touch any electronic components as they are sensitive to electrostatic discharge.
- Do not stare directly into the light beam from a short distance to the source.
- Remove the protective film from the optical components after the installation is complete. This will help avoid scratching and contamination of the optical components.
- Install the product while wearing ESD gloves.
- The product is suitable for surface or suspended installation.
- A damaged fitting should be replaced with a new one - the fitting is not intended for repair.

This labelling indicates the requirement to selectively collect waste electronic and electrical equipment. Products labelled in this way must not be disposed of in the same way as other waste under the threat of a fine. These products require a special form of recycling/neutralising.

DE Bitte die Gebrauchsanleitung lesen und beachten: Gefahr durch elektrischen Schlag und Brand:

- Zur Abwendung des Stromschlagsrisikos vergewissern Sie sich vor den Montage- oder Wartungsarbeiten, dass die Versorgungsspannung am Hauptschalter abgeschaltet ist.
- Die Leuchte muss von einer Elektrofachkraft installiert werden.
- Die Leuchte darf nicht in einer feuchten Umgebung eingesetzt werden. Die Leuchte hat die Schutzart IP20.
- Das Produkt kann in Umgebungen mit Temperaturen von -10°C bis +40°C eingesetzt werden.
- Polaritätsempfindliches Produkt, auf richtigen Anschluss achten. L- Leitung, N- Neutral, PE- Erdung.
- Es ist nicht erlaubt, eine defekte Leuchte zu installieren!
- Keine elektronischen Teile berühren, die empfindlich gegen elektrostatische Entladungen sind.
- Nicht direkt aus der Nähe auf den Lichtstrahl schauen.
- Um Kratzer und Verschmutzungen der optischen Teile der Lampe zu vermeiden, sollte die Schutzfolie nach dem Einbau entfernt werden.
- Bei der Installation ESD-Handschuhe verwenden.

GR Η πηγή φωτός που περιέχεται σε αυτό το φωτιστικό πρέπει να αντικατασταθεί μόνο από τον κατασκευαστή ή τον εξουσιοδοτημένο του αντιπρόσωπο σέρβις ή ένα παρόμοιο καταρτισμένο άτομο.

Εάν το εξωτερικό εύκαμπτο καλώδιο αυτού του φωτιστικού υλοποιηθεί, πρέπει να αντικατασταθεί αποκλειστικά από τον κατασκευαστή ή τον εξουσιοδοτημένο του αντιπρόσωπο σέρβις ή ένα παρόμοιο καταρτισμένο άτομο για να αποφευχθεί κάθε κίνδυνος.

Η εγκατάσταση μπορεί να απαιτήσει συμβουλή από έναν εξειδικευμένο άνθρωπο.

PT A fonte de luz contida neste dispositivo só pode ser substituída pelo fabricante, seu agente de serviço ou uma pessoa qualificada similar.
Se o cabo flexível externo deste dispositivo estiver danificado, ele deve ser exclusivamente substituído pelo fabricante, seu agente de serviço ou uma pessoa qualificada similar para evitar um perigo.
A instalação pode requerer aconselhamento de uma pessoa qualificada.

HR Izvor svjetla sadržan u ovom svjetlu smije se zamijeniti samo od strane proizvođača, njegovog servisnog agenta ili slično kvalificirane osobe.
Ako je vanjski fleksibilni kabel ovog svjetla oštećen, mora ga isključivo zamijeniti proizvođač, njegov servisni agent ili slično kvalificirana osoba kako bi se izbjegla opasnost. Instalacija može zahtijevati savjet od kvalificirane osobe.

RU Источник света, содержащийся в данном светильнике, может быть заменен только производителем, его представителем по обслуживанию или подобным квалифицированным лицом.
Если внешний гибкий кабель данного светильника поврежден, его следует заменить исключительно производителем, его представителем по обслуживанию или подобным квалифицированным лицом для предотвращения опасности.
Установка может потребовать консультации от квалифицированного лица.

RO Sursa de lumină conținută în acest corp de iluminat poate fi înlocuită doar de producător, de agentul său de service sau de o persoană calificată similară.
Dacă cablul flexibil extern al acestui corp de iluminat este deteriorat, acesta trebuie înlocuit exclusiv de către producător, de agentul său de service sau de o persoană calificată similară pentru a evita un pericol.
Instalarea poate necesita sfatul unei persoane calificate.

UA Джерело світла, що міститься в цьому світильнику, може бути замінене лише виробником, його представником з обслуговування або подібно кваліфікованою особою.
Якщо зовнішній гнучкий кабель цього світильника пошкоджений, його слід виключно замінити виробником, його представником з

- Das Produkt ist für die Anbau- oder Pendelmontage geeignet.
- Eine beschädigte Armatur sollte durch eine neue ersetzt werden - die Armatur ist nicht zur Reparatur vorgesehen.

Diese Kennzeichnung weist auf die Notwendigkeit hin, gebrauchte elektrische und elektronische Geräte selektiv zu sammeln. Solche gekennzeichneten Produkte dürfen nicht zusammen mit normalem Müll entsorgt werden. Bei Zuwiderhandlung droht eine Geldstrafe. Diese Produkte erfordern eine spezielle Form der Umwandlung/der Rückgewinnung/des Recyclings/der Unschädlichbarmachung.

CZ Přečtěte si návod na použití a postupujte podle jeho pokynů: Nebezpečí úrazu elektrickým proudem a ohněm:

- Za účelem zamezení úrazu elektrickým proudem před instalací nebo servisním zásahem se ujistěte, že napájecí napětí je odpojeno hlavním vypínačem.
- Svítidlo musí instalovat kvalifikovaný elektrikář.
- Svítidlo nemůže být provozováno ve vlhkém prostředí. Svítidlo má stupeň krytí IP20.
- Výrobek je možné provozovat v prostředí s teplotním rozsahem od -10 °C do +40 °C.
- Výrobek je citlivý na polarizaci, je třeba zajistit správné zapojení. L - pracovní vodič / fáze, N - nulovací vodič, PE - uzemňovací vodič.
- Je zakázáno montovat poškozené svítidlo!
- Nedotýkejte se elektronických prvků, jsou citlivé na elektrostatický výboj.
- Nedívejte se do světelného paprsku z malé vzdálenosti.
- Abyste předešli poškřabání a defektům optických prvků lampy, sundejte ochrannou fólii až po úplném namontování svítidla.
- Při montáži používejte ESD rukavice.
- Výrobek je možné montovat přímo na strop nebo jako zavěšený.
- Poškozená armatura by měla být vyměněna za novou - armatura není určena k opravě.

Toto označení poukazuje na nutnost selektivního zberu opotrebovanej elektrickej a elektronickej techniky. Takto označené výrobky sa nesmiejú, pod hrozbou pokuty, vyhadzovať do obvyčajných košov spolu s ostatným odpadom. Tieto výrobky vyžadujú špeciálnu formu spracovania/spätného získavania/recyklingu/utilizácie.

SK Prečítajte si návod na použitie a postupujte podľa jeho pokynov: Nebezpečenstvo úrazu elektrickým prúdom a ohňom:

- Za účelom zabránenia úrazu elektrickým prúdom pred inštaláciou alebo servisným zásahom se uistite, že napájacie napätie je odpojené hlavným vypínačom.
- Svietidlo musí inštalovať kvalifikovaný elektrikár.
- Svietidlo nie je možné používať vo vlhkom prostredí. Svetidlo má triedu ochrany IP20.
- Produkt je možné používať v prostredí s teplotou -10 °C až +40 °C.
- Produkt je citlivý na polaritu, musí sa zabezpečiť správne pripojenie. L - vedenie, N - neutrál, PE - zem.
- Nie je dovolené inštalovať poškodené svietidlo!
- Nedotýkajte sa elektronických častí citlivých na vybitie.
- Nepozerajte sa priamo do svetelného lúča z bezprostrednej blízkosti.
- Abyste zabránili poškrábání a znečistení optických částí lampy, měla by sa ochranná fólia odstrániť po inštalácii.
- Pri montáži používajte ESD rukavice.
- Produkt je možné namontovať na ometku alebo zavesiť.
- Poškodená armatúra by sa mala vymeniť za novú - armatúra nie je určená na opravu.

Toto značení poukazuje na nutnost sberu trideného opotrebovaného elektro zboží. Takto označené výrobky nelze vyhadzovat spolu s jinými odpady, nedodržení tohoto zákazu bude trestáno pokutou. Tyto výrobky musí být zvlášť zpracovávány, utillosovány, niceny.

HU Olvassa el és alkalmazza a használati útmutatót: Áramütés és tűz kockázata:

- Az áramütés elkerülése érdekében, a szerelés, vagy a karbantartási munkák elkezdedése előtt ellenőrizze, hogy a tápfeszültség a főkapcsolón kikapcsolásra került.
- A lámpatestet szakképzett villanyszerelő szerelheti fel.
- A lámpatestet nem szabad nedves környezetben használni. A lámpatest IP20-as védettséggel rendelkezik.
- A termékét -10°C és +40°C közötti környezeti hőmérsékleten szabad használni.
- A termék érzékeny a polarításra, azért fontos a megfelelő csatlakozás biztosítása. L - fázis, N - nulla, PE - földelés.
- Sérült lámpatest nem szerelhető fel!
- Ne nyúljon azokhoz az elektromos alkatrészekhez, amelyekre kislülések fordulhatnak elő.
- Ne nézzen közvetlenül a fény sugarába közelről.

обслуживания або подібно кваліфікованою особою для уникнення небезпеки.
Встановлення може вимагати поради від кваліфікованої особи.

LT Šaltinis, įmontuotas šiame šviestuve, gali būti keičiamas tik gamintojo arba jo aptarnavimo atstovo arba panašaus kvalifikuoto asmens.
Jei šio šviestuvo išorinis lankstus kabelis yra sugadintas, jis turi būti keičiamas išskirtinai gamintojo arba jo aptarnavimo atstovo arba panašaus kvalifikuoto asmens, siekiant išvengti pavojų.
Montavimui gali prireikti patarimo nuo kvalifikuoto asmens.

LV Gaisma, kas iekļauta šajā luktūrī, drīkst tikt nomainīta tikai ražotāja, viņa servisa aģenta vai līdzīgā kvalificētas personas.
Ja šī luktūra ārējais elastīgais kabelis ir bojāts, to ekskluzīvi jānomaina ražotājam, viņa servisa aģentam vai līdzīgā kvalificētai personai, lai izvairītos no briesmām.
Montāžā var prasīt padomu no kvalificētas personas.

EE Valgusalikatt, mis sisaldub selles valgustis, võib asendada ainult tootja, tema teenindusagendi või samaselt kvalifitseeritud isik.
Kui selle valgusti väliskülgine kaabel on kahjustatud, tuleb see asendada ainult tootja, tema teenindusagendi või samaselt kvalifitseeritud isiku poolt ooh vältimiseks.
Paigaldamine võib vajada nõu kvalifitseeritud isikult.

DK Lyskilden i denne armatur må kun udskiftes af producenten, hans serviceagent eller en lignende kvalificeret person.
Hvis den eksterne fleksible kabel på denne armatur er beskadiget, skal den udelukkende udskiftes af producenten, hans serviceagent eller en tilsvarende kvalificeret person for at undgå en fare.
Installation kan kræve rådgivning fra en kvalificeret person.

SE Ljuskällan i denna armatur får endast bytas av tillverkaren, hans serviceagent eller en liknande kvalificerad person.
Om den externa flexibla kabeln på denna armatur är skadad, ska den uteslutande bytas av tillverkaren, hans serviceagent eller en liknande kvalificerad person för att undvika fara.
Installation kan kräva råd från en kvalificerad person.

NO Lyskilden i denne armaturen skal kun byttes av produsenten, hans serviceagent eller en lignende kvalifisert person.
Hvis den eksterne fleksible kabelen på denne armaturen er skadet, skal den utelukkende byttes av produsenten, hans serviceagent eller en lignende kvalifisert person for å unngå fare.
Installasjon kan kreve råd fra en kvalifisert person.

- A lámpa optikai részeinek karcolástól és szennyezésdéstől való megóvása érdekében a védőfóliát a lámpa beszerelése után kell eltávolítani.
- A termék ESD kesztyűben kell végezni.
- A szerelés alkalmával felületet vagy fűgeszett beépítésre.
- A sérült szerezélynt cserélni kell egy újra - a szerezélynt nem javítható.

Természetvédelmi Rendelet előírásainak megfelelően tilos más hulladék anyagok közé tenni az ártalmatlan szemétkosárral megjelölt elhasználdott termékeket. A Felhasználó, ha meg akar szabadulni az elhasználdott elektromos és elektronikus berendezéseitől, akkor köteles azokat eljuttatni az ilyen termékek gyűjtőhelyeire. A termékben nem találhatóak olyan veszélyes alkotóelemek, amelyek különösen

GR Διαβάστε και ακολουθήστε τις οδηγίες χρήσης: Κίνδυνος ηλεκτροπληξίας και πυρκαγιάς:

- Προκειμένου να αποφευχθεί ο κίνδυνος ηλεκτροπληξίας, βεβαιωθείτε πριν την εγκατάσταση ή τις εργασίες συντήρησης, ότι ο κεντρικός διακόπτης παροχής ρεύμα-τος είναι κλειστός.
- Η εγκατάσταση του φωτιστικού πρέπει να γίνεται από εξειδικευμένο ηλεκτρολόγο.
- Το φωτιστικό δεν μπορεί να χρησιμοποιηθεί σε υγρό περιβάλλον. Το φωτιστικό δια-θέτει βαθμό προστασίας IP20.
- Το προϊόν μπορεί να λειτουργήσει σε θερμοκρασία περιβάλλοντος από -10°C έως +40°C.
- Προϊόν ευαίσθητο στην πόλωση, θα πρέπει να εξασφαλιστεί η κατάλληλη συνδεσιμότητα. L- Φάση, N- Ουδέτερος PE- γείωση.
- Απαγορεύεται η τοποθέτηση κατεστραμμένου φωτιστικού!
- Μην αγγίζετε τα ηλεκτρονικά μέρη, είναι ευαίσθητα στις ηλεκτρικές εκκένωσεις.
- Μην κοιτάτε απευθείας τη δέσμη φωτός από κοντινή απόσταση.
- Για να αποφευχθούν οι γρατσουνιές και οι βρωμιές στα οπτικά μέρη της λάμπας, η
- προστατευτική μεμβράνη θα πρέπει να αφαιρείται μετά την εγκατάσταση. Για την εγκατάσταση χρησιμοποιήστε αντιστατικά γάντια ESD.
- Το προϊόν είναι κατάλληλο για επιφανειακή ή αναρτημένη εγκατάσταση.
- Ένα κατεστραμμένο εξάρτημα πρέπει να αντικατασταθεί με ένα νέο - το εξάρτημα δεν προορίζεται για επισκευή.

Σύμφωνα με τις διατάξεις του Νόμου, τα ΑΗΗΕ (Απόβλητα Ηλεκτρικού και Ηλεκτρονικού Εξοπλισμού), με την ειδική σήμανση του διαγραμμένου κάδου απορριμμάτων, απαγορεύεται να τοποθετούνται μαζί με τα υπόλοιπα οικιακά απόβλητα. Ο χρήστης που επιθυμεί να απορρίψει ηλεκτρονικό ή ηλεκτρικό εξοπλισμό υποχρεούται να τον παραδώσει σε ένα από τα σημεία συλλογής μεταχειρισμένου εξοπλισμού. Ο παρών εξοπλισμός δεν περιέχει επικίνδυνα συστατικά που να έχουν ιδιαίτερα αρνητικές επιπτώσεις στο περιβάλλον και την ανθρώπινη υγεία.

PT Leia e siga as instruções de utilização: Risco de choques elétricos e incêndio:

- A fim de evitar choques elétricos, antes da montagem ou operações de manutenção certifique-se de que a tensão de alimentação está desligada no interruptor principal.
- A luminária deve ser instalada por um electricista qualificado.
- A luminária não pode ser utilizada em entorno húmido. A luminária tem o grau de protecção IP20.
- O produto pode ser utilizado a uma temperatura de -10°C a +40°C.
- O produto é sensível à polarização. É necessário garantir a sua boa conexão. L- Linha, N- Neutro, PE- Terra.
- Não se permite montar uma luminária danificada!
- Não tocar as peças elétricas porque são sensíveis às descargas elétricas.
- Não olhar diretamente no feixe de luz desde pouca distância.
- Para evitar arranhões e contaminações das partes óticas da lâmpada, a película de protecção deve ser eliminada só depois da instalação.
- Para a montagem devem ser utilizadas as luvas ESD.
- O produto é adequado para instalação em superfície ou suspensão.
- Uma conexão danificada deve ser substituída por uma nova - a conexão não se destina a reparos.

De acordo com as normas da Lei polaca Sobre os Resíduos Resultantes da Utilização dos Equipamentos Eléctricos e Electrónicos (ZSEiE), os produtos identificados com o símbolo de um caixote do lixo riscado não devem ser eliminados em conjunto com o lixo doméstico comum. O utilizador, ao eliminar o equipamento electrónico e eléctrico, deve depositá-lo num ponto de recolha de equipamento usado. O aparelho não contém componentes perigosos que tenham um impacto particularmente negativo sobre o ambiente ou a saúde humana.

HR Pročitajte i slijedite upute za uporabu: Ryzyko porażenia prądowego oraz pożaru:

- Kako biste izbjegli električni udar, prije montaže ili servisiranja provjerite da li

- je napajanje na glavnom prekidaču isključeno.
- 2. Rasvjetno tijelo mora instalirati kvalificirani električar.
- 3. Svjetiljka se ne može koristiti u vlažnom okruženju. Svjetiljka ima IP20 razred zaštite.
- 4. Proizvod se može koristiti u okruženju s temperaturom između -10°C i +40°C.
- 5. Proizvod je osjetljiv na polaritet, mora se osigurati odgovarajuća veza. L - linija, N - neutralno, PE - uzemljenje.
- 6. Montaža oštećene svjetiljke je neprihvatljiva!
- 7. Nemojte dodirivati elektroničke dijelove osjetljive na pražnjenje.
- 8. Nemojte gledati izravno u snop svjetlosti iz blizine.
- 9. Da biste izbjegli ogrebotine i prljavštinu na optičkim dijelovima lampe, uklonite zaštitnu foliju nakon instalacije.
- 10. Za montažu koristite ESD rukavice.
- 11. Proizvod je prikladan za površinsku ili viseću ugradnju.
- 12. Oštećeni armaturu treba zamijeniti novom - armatura nije namijenjena popravku.

Sukladno odredbama Zakona WEEE direktive, zabranjeno je stavljanje, uporabnu opremu označenu s simbolom s prekrštenim kanti s kotačima zajedno s drugim otpadom. Korisnik, koji želi izbaciti elektroničnu i električnu opremu, dužan je se obratiti točki prikupljanja korištene opreme. Oprema ne sadrži opasne komponente koje imaju posebno negativan utjecaj na okoliš i zdravlje ljudi.

RU Прочитайте руководство по эксплуатации и соблюдайте его рекомендации: Опасность поражения электрическим током и пожара:

1. Во избежание поражения электрическим током перед установкой или техническим обслуживанием следует убедиться, что электрическое напряжение отключено путем отключения соответствующего выключателя.
2. Светильник должен устанавливаться электриком с соответствующей квалификацией.
3. Светильники нельзя использовать во влажной среде. Светильник имеет класс защиты IP20.
4. Изделие можно использовать в среде с температурой от -10°C до +40°C.
5. Изделие чувствительно к полярности, необходимо обеспечить соответствующее подключение. L – Фаза, N – Ноль, PE – Заземление.
6. Не допускается установка поврежденного светильника!
7. Не прикасайтесь к деталям, чувствительным к электронному разряду.
8. Не смотрите непосредственно на луч света с близкого расстояния.
9. Во избежание царапин и грязи на оптических частях лампы после установки необходимо снять защитную пленку.
10. Для монтажа необходимо использовать антистатические перчатки.
11. Изделие подходит для накладной или подвесной установки.
12. Поврежденный фитинг необходимо заменить новым - фитинг не предназначен для ремонта.

В соответствии с положениями Закона об отходах электронного и электрического оборудования» запрещается выбрасывать отходы, маркированные символом перечеркнутого контейнера, вместе с другими отходами. Пользователь обязан сдать использованное электрическое и электронное оборудование в пункт приема отходов электронного и электрического оборудования. Оборудование не содержит опасных веществ, оказывающих особо отрицательное влияние на окружающую среду и здоровье людей.

RO Cititi și urmați instrucțiunile de utilizare: Pericol de electrocutare și de incendiu:

1. Pentru a evita șocurile electrice, înainte de montare sau întreținere, asigurați-vă că sursa de alimentare este deconectată de la intreruptorul principal.
2. Corpul de iluminat trebuie instalat de către un electrician calificat.
3. Corpul de iluminat nu poate fi utilizat într-un mediu umed. Corpul de iluminat are o clasă de protecție IP20.
4. Produsul poate fi utilizat într-un mediu cu o temperatură de la -10°C până la +40°C.
5. Produsul este sensibil la polaritate, asigurați-vă că există o conexiune corespunzătoare. L - Linie, N - Neutru, PE - împământare.
6. Este inacceptabil să montați un dispozitiv deteriorat!
7. Nu atingeți componentele electronice sensibile la descărcări electrice.
8. Nu priviți direct la fasciculul luminos din apropiere.
9. Pentru a evita zgărieră și murdăria optică a părților lămpii, folia de protecție trebuie scoasă după instalare.
10. Mănușile ESD trebuie folosite pentru instalare.
11. Produsul este potrivit pentru instalare de suprafață sau suspendată.
12. Un accesoriu deteriorat trebuie înlocuit cu unul nou - accesoriul nu este destinat reparării.

În conformitate cu prevederile Legii privind deșeurile, este interzisă punerea echipamentului uzat cu simbolul unui cos de gunoi barat împreună cu alte deșeurii. Utilizatorul, care dorește să elimine echipamentele electronice și electrice, este obligat să le returneze la un punct de colectare a echipamentului uzat. Echipamentul nu conține componente periculoase care au un impact deosebit de negativ asupra mediului și sănătății umane.

UA Читайте та слідуйте за всіма інструкціями з безпеки: Ризик ураження електричним струмом чи пожежі:

1. Щоб уникнути можливого ураження електричним струмом, переконайтеся, що живлення вимкнено на електричній коробці або автоматичному вимикачі перед встановленням чи обслуговуванням світильника. Для найбезпечнішої експлуатації прочитайте і ознайомтеся з повними інструкціями з установки чи використання.
2. Цей світильник повинен бути встановлений кваліфікованим ліцензованим електриком і відповідно до NEC чи місцевого електротехнічного кодексу.
3. Не використовуйте ламповий пристрій у високій вологості або в мокрих місцях. Ламповий пристрій має рейтинг IP20.
4. Робоча температура коливається від -10°C до +40°C.
5. Цей продукт чутливий до полярності. Перевірте правильність полярності підключення проводів. L - лінія напруж; N - нейтраль; PE - захисна земля.
6. Не встановлюйте ламповий пристрій, якщо він пошкоджений!
7. Не торкайтеся електронних компонентів, оскільки вони чутливі до електростатичного розряду.
8. Не дивіться безпосередньо в ліхтарний промінь з невеликої відстані до джерела світла.
9. Зніміть захисну плівку з оптичних компонентів після завершення установки. Це допоможе уникнути подряпин та забруднення оптичних компонентів.
10. Встановлюйте продукт у перчатках ESD.
11. Продукт підходить для поверхневого або підвісного монтажу.
12. Пошкоджену арматуру слід замінити новою - арматура не призначена для ремонту.

Ця маркування вказує на необхідність селективного збору відходів електронної та електричної апаратури. Продукти, які позначені таким чином, не повинні утилізуватися так само, як і інші відходи під загрозою штрафу. Для цих продуктів потрібна спеціальна форма переробки/нейтралізації.

LT Perskaitykite ir laikykites visų saugos nurodymų: Šokas arba Gaisras:

1. Norėdami išvengti galimo elektros smūgio, įsitinkite, kad įrenginio montavimo ar aptarnavimo metu elektros energija yra išjungta skaitikliu dėžėje arba jungiklyje. Saugiausiai naudojimui perskaitykite ir susipažinkite su visomis įrenginio instrukcijomis prieš naudojimą.
2. Šį lempdėlį turi įrengti kvalifikuotas licencijuotas elektrikas ir vadovautis NEC arba Jūsų vietos elektrotechninio kodekso nuostatomis.
3. Nenaudokite lempdės įtaiso aukštoje drėgnoje aplinkoje arba šlapiose vietose. Lempdės įtaiso yra skirtas tik IP20 klasifikacijai.
4. Veikimo temperatūros diapazonas nuo -10°C iki +40°C.
5. Šis produktas jautrus polaritetui. Patikrinkite teisingą laidų sujungimo poliaritę. L - linijinė įtampa; N - neutralus; PE - apsauginė žemė.
6. Nenaudokite lempdės įtaiso, jei jis pažeistas!
7. Nelieskite jokių elektroninių komponentų, nes jie yra jautrūs elektrostatiniams išlaidimui.
8. Nežiūrėkite tiesiai į šviesos spindulį iš mažos atstumo nuo šaltinio.
9. Pašalinkite apsauginę plevėlę nuo optinių komponentų po montavimo pabaigos. Tai padės išvengti įbrėžimų ir optinių komponentų užteršimo.
10. Įrenginį montuokite dėvint elektrostatinės išlydimu pirštinius.
11. Produkto tinkamas paviršiniam arba pakabinamam montavimui.
12. Pažeistą tvirtinimą reikia pakeisti nauju - tvirtinimas nebuvo suprojektuotas remontui.

Šis žymėjimas nurodo reikalavimą selektyviai rinkti elektroninę ir elektrinę įrangą. Produktai, žymėti šia forma, negali būti išmetami taip pat, kaip ir kitos atliekos, grasinant bauda. Šie produktai reikalauja specialaus perdirbimo/neškaidymo.

LV Lasi un ievēro visus drošības norādījumus: Elektriskā triecienu vai ugunsgrēka risks:

1. Lai izvairītos no iespējama elektriskā triecienu, pārliecinieties, ka pirms ierīces uzstādīšanas vai apkopes jauda ir izslēgta pie drošības kastes vai slēdža. Drošāki darībai lasiet un iepazīstieties ar pilnīgajām uzstādīšanas instrukcijām pirms ierīces lietošanas.
2. Šo apgaismojumu jāuzstāda kvalificēts licencēts elektrīķis un saskaņā ar NEC vai vietējo elektrisko kodeksu.
3. Neizmantojiet lampas ierīci augstā mitruma vai slapju vietā. Lampas ierīci ir tikai IP20 klasifikācija.
4. Darba temperatūras diapazons ir no -10°C līdz +40°C.
5. Šis produkts ir polaritātei jutīgs. Pārbaudiet pareizo vadu savienojuma polaritāti. L - līnijas spriegums; N - neitrāls; PE - aizsargzeme.
6. Neuzstādiēt lampas ierīci, ja tā ir bojāta!
7. Neskarot elektriskos komponentus, jo tie ir jutīgi pret elektrostatiskiem izlādes triecieniem.
8. Neskatīties tieši uz gaismas stariem no isas attālumā līdz avotam.
9. Nņemiet aizsargplēvi no optisko komponentu pēc uzstādīšanas pabeigšanas. Tās palīdzēs izvairīties no skrāpējumiem un optisko komponentu piesārņojuma.
10. Uzstādiēt produktus, nēsājot ESD cimdņus.
11. Produkts ir piemērots virszemes vai pakaramajām uzstādīšanai.
12. Bojātu stiprinājumu jānomaina pret jaunu - stiprinājums nav paredzēts remontam.

Šī marķēšana norāda uz prasību selektīvi savākt elektroiekārtas un elektroierīces atkritumus. Produkti, kuri ir apzīmēti šādi, nedrīkst tikt izmesti tāpat kā citi atkritumi, draudot soda naudā. Šiem produktiem nepieciešama īpaša pārstrādes/neutralizācijas forma.

EE Loe ja järgi kõiki ohutusjuhiseid: Elektriöögi või tulekahju oht:

1. Võimaliku elektrilöögi vältimiseks veenduge, et enne seadme paigaldamist või hooldamist oleks vool vājaja lülitatud katsekilbis või lülitsuseadmel. Turvalisima kasutamise tagamiseks lugege ja tutvuge täielike paigaldusjuhi-stega enne kasutamist.
2. See valgesti peab paigaldama kvalifitseeritud ja litsentseeritud elektrik vastavalt NEC või kohalikele elektrikoodele.
3. Ärge kasutage lampi niisketes või märgades piirkondades. Lambi katse-aste on ainult IP20.
4. Töötemperatuur jääb vahemikku -10°C kuni +40°C.
5. See toode on polarsusele tundlik. Veenduge juhtmete õige polarsuse üle. L - faasisisene ping; N - neutraalne; PE - kaitsemaa.
6. Ärge paigaldage lampi, kui see on kahjustatud!
7. Ärge puudutage elektroonilisi komponente, kuna need on tundlikud elektro-staatilise tühjenemise suhtes.
8. Ärge vaadake otse valguskiire sisse lihkese vahemaa tagant allikat.
9. Eemaldage optiliste komponentide katsekilbe pärast paigalduse lõpetamist. See aitab vältida kriimustusi ja optiliste komponentide saastumist.
10. Paigaldage toode elektrostaatilise tühjenemise kindlates kindades.
11. Toode sobib paigaldamiseks pinnale või riputamiseks.
12. Kahjustatud kinnitus tuleb asendada uuega - kinnitus ei ole mõeldud parandamiseks.

Selle sildi olemasolu näitab elektrooniliste ja elektriseadmete selektiivset kogumise nõuet. Sellisel viisil märgistatud tooteid ei tohi ära visata sarnamoodi nagu muud jäätmed, ahvardades tervist. Nende tooteide jaoks on vajalik eriline ringlusevõtu/neutraalimise vorm.

DK Læs og følg alle sikkerhedsinstruktioner: Risiko for stød eller brand:

1. For at undgå mulig elektrisk stød skal du sikre dig, at strømmen er slukket ved sikringskabet eller afbryderen, inden du installerer eller servicerer armaturet. For sikrest drift skal du læse og blive fortrolig med fuldstændige installationsinstruktioner inden brug.
2. Denne armatur skal installeres af en kvalificeret og licenseret elektriker og i overensstemmelse med NEC eller din lokale elektriske kode.
3. Brug ikke lampen i områder med høj luftfugtighed eller våde områder. Lampen er kun IP20-klassificeret.
4. Driftstemperaturen spænder fra -10°C til +40°C.
5. Dette produkt er polaritetssensitiv. Kontroller korrekt polaritet af ledningsforbindelser. L - linjespænding; N - neutral; PE - beskyttende jord.
6. Installer ikke lampen, hvis den er beskadiget!
7. Berør ikke elektriske komponenter, da de er følsomme over for elektrostatisk afladning.
8. Stir ikke direkte ind i lysstrålen fra en kort afstand til kilden.
9. Fjern beskyttelsesfilmen fra de optiske komponenter efter installationen er afsluttet. Dette vil hjælpe med at undgå ridser og forurening af de optiske komponenter.
10. Installer produktet, mens du bærer ESD-handsker.
11. Produktet er velegnet til overflade- eller ophængt installation.

- 12. En beskadiget monterig skal erstattes med en ny - monteringen er ikke beregnet til reparation.

Denne mærkning angiver kravet om selektiv indsamlng af affald fra elektronisk og elektrisk udstyr. Produkter mærket på denne måde må ikke bortskaffes på samme måde som andet affald under trussel om bøde. Disse produkter kræver en særlig form for genbrug/neutralisering.

SE Läs och följ alla säkerhetsanvisningar: Risk för elchock eller brand:

1. För att undvika möjlig elchock, se till att strömmen är avstängd vid säkringskåpet eller strömbrytaren innan du installerar eller utför service på armaturen. För säkrast drift, läs och bekanta dig med fullständiga installationsanvisningar innan användning.
2. Denna armatur måste installeras av en kvalificerad och licensierad elektriker och i enlighet med NEC eller din lokala elektriska kod.
3. Använd inte lampen i hög luftfuktighet eller våta områden. Lampen har endast en IP20-klassificering.
4. Driftstemperaturen sträcker sig från -10°C till +40°C.
5. Den här produkten är känslig för polaritet. Kontrollera korrekt polaritet av kabelanslutningar. L - linjespänning; N - neutral; PE - skyddsjord.
6. Installera inte lampen om den är skadad!
7. Rör inte vid några elektroniska komponenter eftersom de är känsliga för statisk urladdning.
8. Stirra inte direkt in i ljusstrålen från en kort avstånd till källan.
9. Ta bort skyddsfilmen från de optiska komponenterna efter att installationen är klar. Detta hjälper till att undvika repor och föroreningar av de optiska komponenterna.
10. Installera produkten med ESD-handskar.
11. Produkten är lämplig för ytan- eller hängande installation.
12. En skadad anslutning bör ersättas med en ny - anslutningen är inte avsedd för reparation.

Denne märkning indikerar kravet på selektiv insamling av avfall från elektronisk och elektrisk utrustning. Produkter som är märkta på detta sätt får inte kasseras på samma sätt som annat avfall under hot om böter. Dessa produkter kräver en särskild form av återvinning eller neutralisering.

NO Les og følg alle sikkerhetsinstruksjoner: Fare for støt eller brann:

1. For å unngå mulig elektrisk støt, forsikre deg om at strømmen er slått av ved sikringskåpet eller bryteren for du installerer eller utfører service på armaturen. For sikrest drift, les og bli kjent med fullstendige installasjonsinstruksjoner for bruk.
2. Denne armaturen må installeres av en kvalifisert og lisensiert elektriker og i samsvar med NEC eller din lokale elektriske kode.
3. Ikke bruk lampen i områder med høy luftfuktighet eller våte områder. Lampen har kun en IP20-klassifisering.
4. Driftstemperaturen varierer fra -10°C til +40°C.
5. Dette produktet er polaritetssensitiv. Sjekk riktig polaritet av ledningsforbindelser. L - linjespenning; N - nøytral; PE - beskyttende jord.
6. Installer ikke lampen hvis den er skadet!
7. Ikke berør elektroniske komponenter, da de er følsomme for elektrostatisk utlading.
8. Ikke stirr direkte inn i lysstrålen fra kort avstand til kilden.
9. Fjern beskyttelsesfilmen fra de optiske komponentene etter at installasjonen er fullført. Dette vil bidra til å unngå riper og forurensning av de optiske komponentene.
10. Installer produktet mens du bruker ESD-handsker.
11. Produktet er egnet for overflate- eller hengende installasjon.
12. En skadet festeanordning bør erstattes med en ny - festeanordningen er ikke ment for reparasjon.

Denne merkingen indikerer kravet om selektiv innsamling av avfall fra elektronisk og elektrisk utstyr. Produkter merket på denne måten må ikke kastes på samme måte som annet avfall under trussel om bot. Disse produktene krever en spesiell form for gjenvinning eller neutralisering.

PL OSTRZEŻENIA: IP20. Wymiana po uprzednim wyłączeniu zasilania. Temperatura pracy: -10 do +40 stopni C. Temperatura przechowywania: 5 do 30 stopni C. Nie wspóracuj se ze ściemnicami elektronicznymi. / **EN IMPORTANT:** IP20. Ensure the power supply is cut off before installation. Working/operational temperature: -10° to +40° C. Storage temperature: +5° to +30° C. Do not work with dimmers. / **DE WARNUNGEN:** IP20. Austausch nur bei abgeschalteter Stromversorgung. Betriebstemperatur: von -10 Grad C bis +40 Grad C Lagertemperatur: von 5 bis 30 Grad C. Nicht dimmbar. / **CZ VAROVÁNÍ:** IP20. Výměnu provádět Po vypnutí napájení. Pracovní teplota -10 do +40 stupňů C. Teplota skladování +5 do +30 stupňů C. Nespoulačujte s elektronickými stmívači. / **SK VAROVANIE:** IP20. Výmennu vykonávať po vypnutí napájania. Pracovná teplota -10 do +40 stupňov C. Teplota skladovania +5 do +30 stupňov C. Nespoulačujte s elektronickými stmievačmi. / **HU FIGYELMEZTETÉS:** IP20. Csere csak az áramforrásról történő előzetes lecsatlakoztatás után történhet. Munkahőmérséklet: -10 - +40 °C. Tárolási hőmérséklet: 5 - 30 °C. Nem dolgozik együtt elektronikus dimmerekkel. / **GR ΠΡΟΕΙΔΟΤΑΙ:** IP20. Αντικατάσταση μπου να γίνει μόνο αφού προηγουμένως απενεργοποιηθεί η συσκευή από την παροχή του ηλεκτρικού ρεύματος. Θερμοκρασία λειτουργίας: -10 έως 40 βαθμούς C. Θερμοκρασία αποθήκευσης: από 5 έως 30 βαθμούς C. Δεν συνεργάζεται με ηλεκτρονικό ροοστάτη (vτμσρ). / **PT ADVERTÊNCIAS:** IP20. A troca deve ser efetuada após desligar a alimentação. Temperatura operacional: de -10 a +40 graus C. Temperatura de armazenamento: de 5 a 30 graus C. Não funciona com reguladores eletrônicos. / **HR VAŽNO:** IP20. Prije instalacije provjerite je li napajanje isključeno. Temperatura: -10 +40 °C / **RU Предупреждение:** IP20. Менять можно только по отключению от тока. Температура работы: -10 до +40°. Температура зберегания: 5 до 30°. Не робо тает с электродиммерами. / **RO AVERTIZARE:** IP20. Schimbare doar după oprirea sursei de alimentare. Temperatura de lucru: -10 până la +40 grade C. Temperatura de depozitare: 5 până la 30 grade C. Nu funcționează cu întrerupător electronic de întunecare. / **UA ВАЖЛИВО:** IP20. Переконайтеся, що живлення відключено перед встановленням. Робоча/експлуатаційна температура від -10° до +40° C. Температура зберігання: від +5° до +30° C. Не працюйте з диммерами. / **LV Svartīgi:** IP20. Uzstikrinkite, kad mainīšanas yra išjungtas prieš įrenginio montavimą. Darbinė/eksploatacinė temperatūra: nuo -10° iki +40° C. Saugojimo temperatūra: nuo +5° iki +30° C. Nedirbkite su dimmeriais. / **LV Svartīgi:** IP20. Pārliecinieties, ka barošanas avots ir izslēgts pirms ierīces uzstādīšanas. Darba/eksploataciājas temperatūra: no -10° līdz +40° C. Uzglabāšanas temperatūra: no +5° līdz +30° C. Nestrādājiet ar dimmeriem. / **EE Oluline:** IP20. Veenduge, et toide oleks enne paigaldamist välja lülitatud. Töö-/kasutustemperatuur: -10° kuni +40° C. Hoiustamistemperatuur: +5° kuni +30° C. Ärge töötaga dimmeritega. / **DK VIGTIGT:** IP20. Sørg for, at strømforeningen er slukket før installation. Arbejds-/driftstemperatur: -10° til +40° C. Opbevaringstemperatur: +5° til +30° C. Arbejd ikke med dæmpere. / **SE VIKTIGT:** IP20. Se till att strömförsörjningen är avstängd före installation. Arbets-/drifttemperatur: -10° till +40° C. Lagringstemperatur: +5° till +30° C. Arbeta inte med dimmer. / **NO VIKTIGT:** IP20. Forsikre deg om at strömforsyningen er slått av før installasjon. Arbeids-/driftstemperatur: -10° til +40° C. Lagringstemperatur: +5° til +30° C. Ikke bruk med dimmere.